



**ATENÇÃO:**  
ler atentamente as instruções  
antes da utilização.

# LAVADORA DE ALTA PRESSÃO

## Manual de instruções

**Fast 120, Fast Plus 130, Fast Extra 135,  
Smart 120, Smart Plus 130, Smart Extra 135,  
One 120, One Plus 130, One Extra 135,  
Dive 120, Dive Plus 130, Dive Extra 135**

(etiqueta dados técnicos)

## INTRODUÇÃO

### > UTILIZAÇÃO PREVISTA

- Sempre que seja necessário utilizar água sob pressão para eliminar sujeiras.
- Este aparelho deve ser utilizado na área externa para a lavagem de superfícies.
- A montagem dos diversos acessórios na pistola do aparelho permite realizar operações como, por exemplo, a aplicação de espuma
- Tanto o desempenho como a facilidade de operação do aparelho correspondem a uma utilização NÃO PROFISSIONAL

### > DADOS TÉCNICOS

(vide etiqueta na capa deste manual)

## SÍMBOLOS



**ATENÇÃO!** Informação importante a considerar por motivos de segurança.



**IMPORTANTE**



**SE PRESENTE**



**BLOQUEADO**



**DESBLOQUEADO**



**Duplo isolamento (SE PRESENTE):** é uma proteção suplementar de isolamento elétrico.

## SEGURANÇA

### > AVISOS

- △ X1 ATENÇÃO: Os componentes da embalagem (como sacos de plástico) podem ser potencialmente perigosos. Não devem estar ao alcance de crianças ou outras pessoas e animais que não tenham consciência dos seus atos.
- △ X2 ATENÇÃO: o equipamento deve ser usado somente para a finalidade que especificamente foi projetado. Outra utilização será considerada imprópria, conseqüentemente, perigosa. O fa-

bricante não se responsabiliza por nenhum dano causado pelo uso impróprio, incorreto e irracional.

- △ X3 ATENÇÃO: Antes de ligar a lavadora, certifique-se de que as informações constantes na etiqueta de dados técnicos fixada na lavadora, correspondem as características da rede elétrica e que a tomada esteja protegida em caso de falha no terra com um fator de resposta inferior a 0,03A – 30ms.
- △ X4 ATENÇÃO: Não deixar o equipamento trabalhando sem um responsável por perto.
- △ X5 ATENÇÃO: caso ocorra interrupção no fornecimento de energia, desligue a lavadora.
- △ X6 ATENÇÃO: não utilizar solvente ou detergentes agressivos.
- △ X7 ATENÇÃO: Na eventualidade da tomada e o plugue não se ajustarem uma a outra, mande substituir a tomada por pessoal técnico devidamente qualificado.
- △ X8 ATENÇÃO: não puxe o cabo elétrico ou a lavadora para desligar o plugue da tomada.
- △ X9 ATENÇÃO: não utilizar a lavadora com o cabo elétrico danificado, deve ser substituído pelo fabricante ou agente autorizado, ou electricista autorizado a fim de evitar riscos.
- △ X10 ATENÇÃO: a lavadora de alta pressão é equipada com um bico que determina as características técnicas do aparelho. Qualquer alteração no diâmetro deste orifício interfere nas características técnicas do equipamento.
- △ X11 ATENÇÃO: o acionamento da pistola provoca um contragolpe.
- △ X12 ATENÇÃO: proteja o equipamento de congelamento. Evite armazenar a lavadora de alta pressão em lugares frios.
- △ X13 ATENÇÃO: Não mergulhar a máquina em água para limpeza.
- △ X14 ATENÇÃO: Não utilizar o aparelho para limpeza com vapor ou líquido de aparelhos elétrico ou de tomadas elétricas.
- △ X15 ATENÇÃO: Não limpar o aparelho com o vapor.
- △ X16 ATENÇÃO: Não usar o aparelho em caso de temperaturas ambiente inferior a 0°C, se equipado com o cabo em PVC (HVV-F).
- △ X17 ATENÇÃO: Se o equipamento for cedido a outras pessoas, também tem que acompanhar o manual de instruções.

△ 01 **ATENÇÃO:** O aparelho só pode ser utilizado ao ar livre.

△ 02 **ATENÇÃO:** uma vez concluído a utilização da lavadora, feche a alimentação de água e desligue a

alimentação de energia.

△03 **ATENÇÃO:** Nunca utilize o aparelho se o cabo de alimentação de energia ou outros componentes importantes do aparelho (como, por exemplo, dispositivos de proteção e segurança, tubo flexível de alta pressão da pistola, etc.) estiverem danificados.

△04 **ATENÇÃO:** Este aparelho foi desenvolvido para ser utilizado com os produtos de limpeza fornecidos ou indicados pelo fabricante (shampoo de limpeza neutro à base de agentes tensoactivos aniônicos biodegradáveis). A utilização de outros produtos de limpeza ou de outras substâncias químicas pode pôr em causa a segurança do aparelho.

△ **ATENÇÃO: 05a** - Nunca utilize este aparelho na proximidade de outras pessoas, exceto se as mesmas estiverem a usar vestuário de proteção.

**05c** - Manuseie o produto com roupas adequadas.  
**05d** - Nunca pegue o cabo com as mãos molhadas.

Não manuseie o produto com as mãos molhadas e os pés descalços.

**05e** - Utilize óculos de proteção e sapato com solado antiderrapante.

△06 **ATENÇÃO:** O jato da lança não deve ser dirigido contra partes mecânicas que contenham massa lubrificante: caso contrário a massa será dissolvida e dispersa no terreno. Só limpar os pneus de automóveis/as válvulas dos pneus a uma distância mínima de 30 cm, caso contrário, é possível que o jato de alta pressão danifique os pneus dos automóveis/as válvulas dos pneus. O primeiro indício de uma danificação é a mudança de cor do pneu. Pneus de automóveis/válvulas dos pneus danificados representam perigo de morte.

△  **07ATENÇÃO:** Os jatos de água sob pressão podem ser perigosos se forem utilizados de forma inapropriada. O jato não pode ser dirigido para pessoas, animais, aparelhos elétricos ligados nem para o próprio aparelho.

△08 **ATENÇÃO:** As mangueiras flexíveis de alta pressão, os acessórios e as ligações são essenciais para a segurança do aparelho. Utilize exclusivamente as mangueiras flexíveis, os acessórios e as ligações prescritos pelo fabricante (é fundamental estes componentes serem mantidos intactos, pelo que deverá evitar toda e qualquer utilização inadequada e deverá evitar que estes componentes se dobrem, sejam submetidos a pancadas ou

sofram quaisquer danos).

△ **A.S.S. AUTOMATIC STOP SYSTEM** Aparelhos com A.S.S. - Automatic Stop System: estes aparelhos não podem ser deixados no modo de stand-by (com a pistola livre) durante mais de 5 minutos. A temperatura da água alimentada ao circuito sofre um grande aumento, o que pode provocar danos graves na bomba.

△11 **ATENÇÃO:** Sempre que o aparelho ficar sem vigilância desligue-o completamente (colocando o interruptor principal na posição de desligado (0) "OFF").

△12 **ATENÇÃO:** Atendendo ao fato de todas as máquinas serem submetidas a um controle final em condições reais de operação, é perfeitamente natural existirem ainda umas gotas de água no interior da máquina.

△13 **ATENÇÃO:** Tenha o máximo cuidado para evitar que o cabo de alimentação de energia sofra qualquer dano. Se o cabo de alimentação estiver danificado deve ser substituído pelo fabricante, ou pelo serviço de assistência ou por pessoal qualificado para evitar perigos.

△14 **ATENÇÃO:** A máquina contém líquidos sob pressão. Segure bem na pistola de pulverização a fim de vencer a força de reação. Utilize exclusivamente o bico de alta pressão fornecido com a máquina.

△16 **ATENÇÃO:** O produto não deve ser usado por crianças ou por pessoas com capacidades físicas, sensoriais ou mentais reduzidas (incluindo crianças) ou que não disponham de adequada experiência e conhecimento, enquanto não tiverem sido adequadamente treinadas ou instruídas através das pessoas responsáveis pela sua segurança.

△17 **ATENÇÃO:** As crianças, mesmo se mantidas sob controle, não devem brincar com o produto.

△18 **ATENÇÃO:** não ligue o equipamento sem primeiro desenrolar completamente o cabo elétrico e as mangueiras do equipamento.

△19 **ATENÇÃO:** Enrole e desenrole a mangueira tendo o cuidado de não derrubar a lavadora de alta pressão.

△20 **ATENÇÃO:** Antes de desenrolar ou enrolar a mangueira, desligue a máquina e descarregue a pressão do tubo (fora de serviço).

△21 **ATENÇÃO:** Cuidado; risco de explosão. Não pulverizar líquidos inflamáveis.

△22 **ATENÇÃO:** Para garantir a segurança da

máquina, utilize somente peças originais do fabricante ou aprovados pelo fabricante.

△ **23 ATENÇÃO:** Não dirigir o jato de água contra si mesmo ou para limpar roupas ou calçados.

△ **24 ATENÇÃO:** Nunca permita que o aparelho seja utilizado por crianças ou por pessoas sem a devida formação.

△ **ATENÇÃO:** A água passa através do dispositivo de refluxo é considerada não potável.

△ **XX ATENÇÃO:** Desconectar o aparelho da rede elétrica, desligue a tomada do aparelho, antes de realizar qualquer intervenção de manutenção e limpeza.

△ **XY-XJ ATENÇÃO:** Cabos de extensão inadequados podem ser perigosos.

Se for utilizado um cabo de extensão, ele deve ser adequado para uso externo, e a conexão deve ser mantida seca e fora do chão. Recomenda-se que isso seja realizado por meio de um carretel de cabo que mantém o soquete a pelo menos 60 mm acima do solo.

#### > **ESTABILIDADE**

△ **ATENÇÃO:** A produto deve ser mantida em uma base horizontal, segura e estável.

#### > **DISPOSITIVOS DE PROTEÇÃO E SEGURANÇA:**

△ **ATENÇÃO:** O pistola está equipada com um bloqueio de segurança. Nunca se esqueça de, sempre que interromper a utilização do aparelho, ativar este bloqueio de segurança, a fim de evitar uma abertura acidental.

- Dispositivos de proteção e segurança: pistola de pulverização com bloqueio de segurança, máquina protegida contra sobrecargas elétricas (terminal 1), bomba equipada com válvula de derivação ou dispositivo de retenção.

- A tecla de segurança da pistola não se destina a bloquear a alavanca durante a operação mas a impedir que se possa abrir por acidente.

△ **ATENÇÃO:** O aparelho é dotado de um dispositivo de proteção do motor: caso haja intervenção do dispositivo esperar alguns minutos ou como alternativa desconectar e conectar o aparelho da rede elétrica. Em caso

de reincidência levar o aparelho ao centro de assistência técnica mais próxima.

## UTILIZAÇÃO

### > **COMPONENTES DO APARELHO**

Ver fig. **A** (página 7)

### > **MONTAGEM DO APARELHO**

Ver fig. **B** (página 8-9)

### > **LIGAÇÃO DO APARELHO**

Ver fig. **C** (página 10)

### > **FUNCIONAMENTO**

Ver fig. **D E** (página 10)

### > **LANÇA DE ALTA PRESSÃO**

Ver fig. **F** (página 11)

### > **ASPIRAÇÃO DO DETERGENTE**

Ver fig. **G** (página 10)

### > **MANGUEIRA DE ALTA PRESSÃO**

Ver fig. **H** (página 9)

### > **ALIMENTAÇÃO HÍDRICA**

#### **Ligação hídrica**

A lavadora de alta pressão não pode ser conectada diretamente à rede pública de abastecimento de água.

Utilizar somente rede secundária de abastecimento de água (torneiras residênciais).

△ **ATENÇÃO:** A água passa através do dispositivo de refluxo é considerada não potável.

☞ Utilize apenas água limpa.

- Capacidade mínima: 15 l/ min.
- Temperatura máxima da água em entrada: 40°C
- Pressão máxima da água em entrada: 1MPa

Colocar a lavadora de alta pressão o mais próximo possível da rede hídrica de abastecimento.

O não comprimento das condições mencionadas provoca danos graves mecânicos à bomba e a perda da garantia.

#### Fornecimento de água.

- Conectar uma mangueira flexível na entrada de água do aparelho (não inclusa).
- Abrir a válvula.

#### Alimentação de água de um reservatório aberto

- Afrouxar a união para a alimentação da água.
- Ajustar a mangueira (não inclusa) com o aparelho.
- Imergir o filtro no reservatório.
- Desafogar o aparelho antes do uso.
  - Afrouxar o tubo flexível de alta pressão da união de alta pressão do aparelho.
  - Ligar o aparelho e fazê-lo funcionar para que a água saia sem bolhas pela união de alta pressão.
  - Desligar o aparelho e ajustar novamente o tubo flexível de alta pressão.

#### > **ALIMENTAÇÃO DE ENERGIA**

- **A instalação elétrica deve ser feito por uma electricista qualificado IEC 60364-1.**

- ☞ Antes de ligar o aparelho certifique-se de que as indicações constantes na placa de características do aparelho correspondem às características da rede e de que a tomada esta protegida contra curto-circuito em caso de falha no terra com um fator de resposta inferior a 0,03 A - 30 ms.
- Na eventualidade de que a tomada e o plugue do aparelho não se ajustarem uma à outra, solicite a substituição para um técnico devidamente qualificado.
- Sempre que o aparelho estiver equipado com um tubo flexível de PVC (H VV-F), nunca utilize o aparelho perante temperaturas inferiores a 0°C.

⚠ XY-XJ **ATENÇÃO:** Cabos de extensão inadequados podem ser perigosos.

Se for utilizado um cabo de extensão, ele deve ser adequado para uso externo, e a conexão deve ser mantida seca e fora do chão. Recomenda-se que isso seja realizado por meio de um carretel de cabo que mantém o soquete a pelo menos 60 mm acima do solo.

	<16 A	<25 A
<20 m	ø 1,5 mm <sup>2</sup> 14 AWG	ø 2,5 mm <sup>2</sup> 12 AWG
20 m - 50 m	ø 2,5 mm <sup>2</sup> 12 AWG	ø 4,0 mm <sup>2</sup> 10 AWG

**A.S.S.**  
AUTOMATIC STOP SYSTEM

(se presente)

☞ **OBSERVAÇÃO:** o sistema A.S.S. (Automatic Stop System) que desliga automaticamente a máquina durante a fase de bypass. Para colocar a máquina em funcionamento, tem de colocar o interruptor na posição (I) "ON"; isto feito, aperte o gatilho da pistola: o sistema A.S.S. coloca a máquina em funcionamento e desliga-a automaticamente quando deixa de ser exercida pressão no gatilho. Assim sendo, é conveniente proteger a pistola com um dispositivo de proteção com o que o gatilho está equipado, sempre que a máquina for desligada, a fim de evitar que a máquina seja acidentalmente colocada em funcionamento.

- **Eventuais arranques automáticos da máquina, sem que a pistola tenha sido acionada, fica a presença de bolhas de ar na tubulação, por exemplo.**

- **Sempre que a máquina estiver em standby durante mais de 5 minutos nunca a deixe sem vigilância. Caso contrário, e para garantia de segurança, terá de desligar a máquina com o respectivo interruptor, colocando-o na posição (0) "OFF".**

- **Certifique-se sempre de que a ligação do tubo flexível de alta pressão ao aparelho esteja correta e de que a pistola fornecida como acessório de montagem posterior esteja corretamente instalada e ligada.**

> **DESLIGAR**  
ver a fig. **E** (página 10)

- Colocar o interruptor na posição (0) (OFF).

## **CUIDADO E MANUTENÇÃO**

ver a fig. **D** (página 8)

O aparelho não requer manutenção.

**△XX ATENÇÃO:** Desconectar o aparelho da rede elétrica, desligar o plugue da tomada, antes de realizar qualquer intervenção de manutenção e limpeza.

## **SOLUÇÕES EM CASO DE PROBLEMAS DE FUNCIONAMENTO**

O aparelho não funciona

- Controlar a tensão de rede.
- Comprovar eventuais danos ao cabo de alimentação.

O aparelho esta sem pressão

- Desentupir o aparelho: faça o motor funcionar sem a mangueira de alta pressão, para que a água saia sem bolhas da saída de alta pressão. Depois conectar novamente o tubo de alta pressão.
- Limpar o filtro na conexão da água.
- Limpar o filtro da mangueira de alta pressão (se houver) para controlar a quantidade de água de entrada.
- Verificar a obstrução em todos os tubos de alimentação da bomba.

Fortes oscilações de pressão

- Limpar o bocal de alta pressão. Com uma agulha, retirar a sujidade pelo orifício do bocal e lavá-lo pela parte anterior com água.

A bomba apresenta perdas

- São admitidas até 10 gotas por minuto. No caso de uma perda de água ainda maior, dirigir-se ao serviço de assistência autorizado.

Peças de reposição

- Utilizar unicamente peças sobressalentes originais ou peças sobressalentes aprovadas pelo fabricante.

## **CONDIÇÕES DA GARANTIA**

Todos os nossos aparelhos foram submetidos a cuidadosas inspeções e tem cobertura de ga-

rantia por defeitos de fabricação em conformidade à normativa vigente. Esta garantia é válida desde a data de compra do aparelho.

**Não são cobertos pela garantia:** - peças e componentes móveis e sujeitos a desgaste - Peças de borracha, escovas de carvão, filtros, acessórios e acessórios opcional. - Danos acidentais ou de transporte, danos provocados, por uma utilização e/ou por uma instalação erradas, incorrectas, indevidas, - A garantia também não cobre a limpeza de filtro e bicos entupidos, máquinas bloqueadas por causa de formação de calcário.

A máquina è somente para uso domestico e **NÃO É PARA USO PROFISSIONAL:** a garantia não cobre um uso diferente do uso domestico e particular.

## > COMPONENTES DO APARELHO

**A**

- 1 Alça
- 2 Interruptor de ligar/desligar
- 3 Reservatório de detergente
- 4 Saída
- 5 Tubo flexível de alta pressão
- 6 Pistola de água
- 7 Lança de alta pressão
- 8a Bico injectador de alta pressão
- 8b Bico injectador de alta pressão Turbo
- 9 Cabo de alimentação AC com plugue
- 10 Entrada + filtro

**OPCIONAL SE PRESENTE**

Consoante o modelo, existem diferenças no volume de fornecimento.

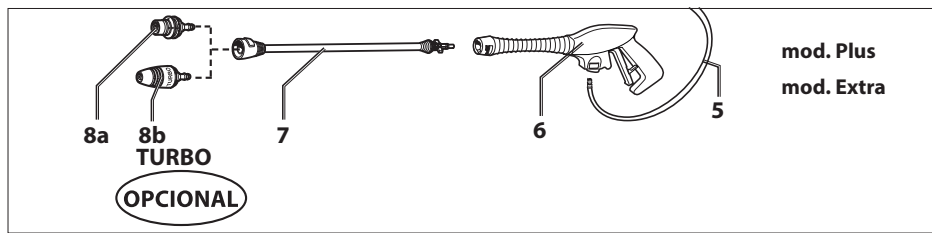
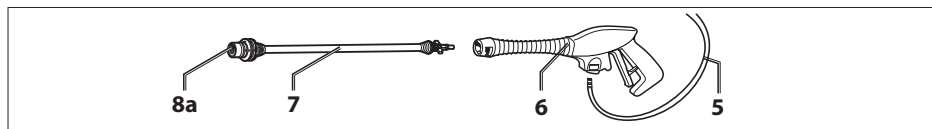
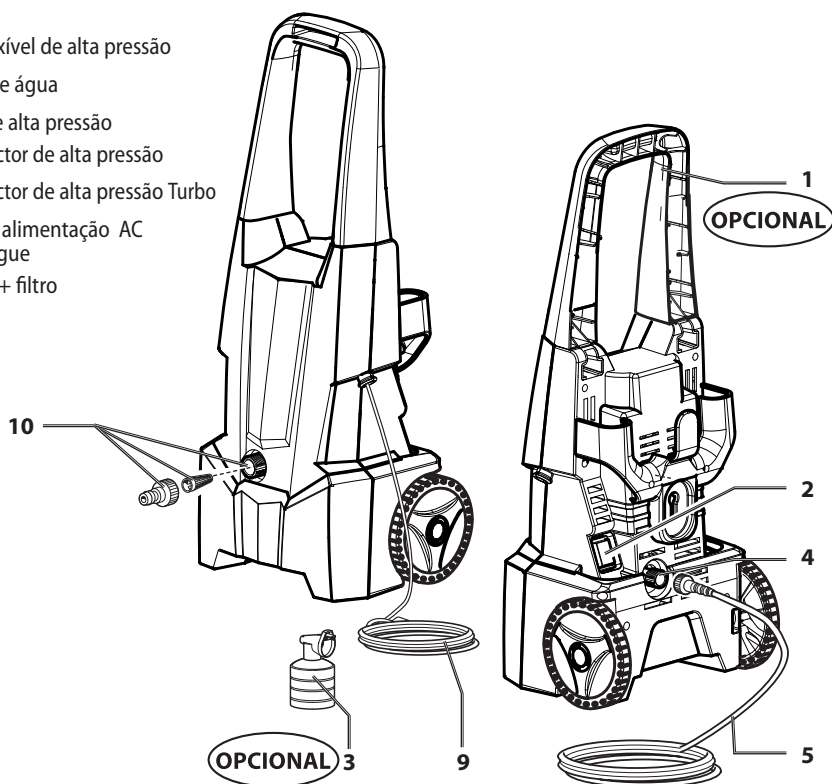

# INSTRUÇÃO DE MONTAGEM

B

1.

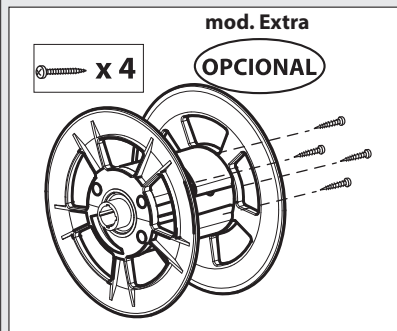

2.

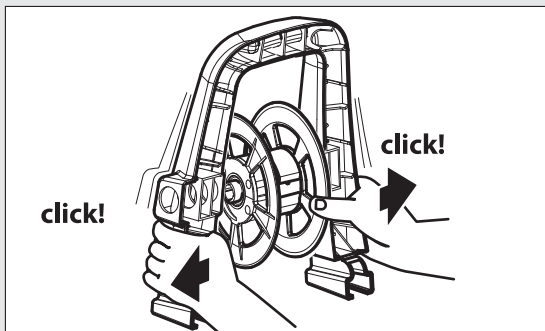

3.

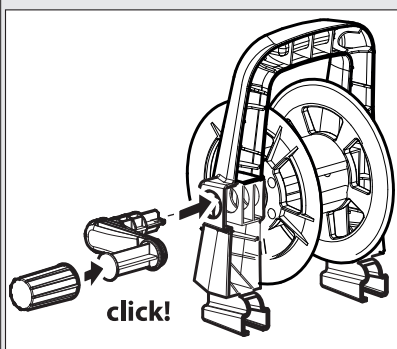

4.



5.

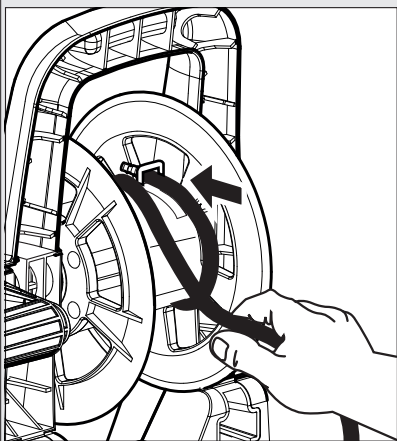

OPCIONAL SE PRESENTE

Consoante o modelo, existem diferenças no volume de fornecimento.



**OPCIONAL**  
**click!**



**OPCIONAL**  
**click!**

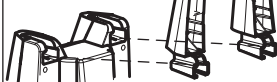

**mod. Plus**

**OPCIONAL**  
**click!**



**mod. Fast Plus**

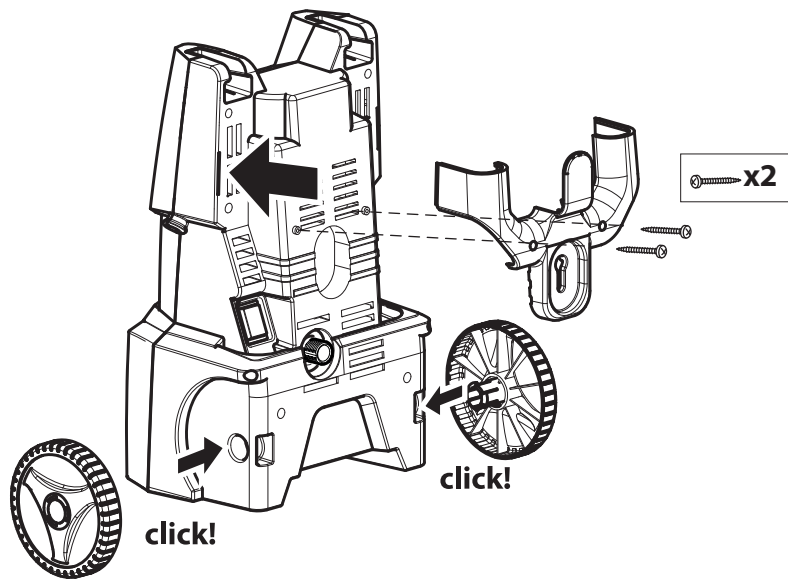

**OPCIONAL**

**SE PRESENTE**

**Consoante o modelo, existem diferenças  
no volume de fornecimento.**

> **LIGAÇÃO DO APARELHO**

**C**

**Desliga**

- 1.
- 2.
- 3.
- 4.
- 5.
- 6.
- 7.
- 8.
- 9.

> **FUNCIONAMENTO**

**D**

**Liga**

- 1.
- 2.
- 3.
- 4.
- 5.

**E**

**Desliga**

- 1.
- 2.
- 3.
- 4.
- 5.

> **LANÇA DE ALTA PRESSÃO**

F

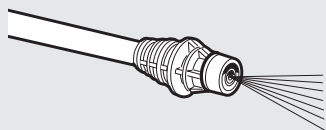

☞ jato grande



**Click!**

☞ jato grande



**Click!**

☞ jato variavel

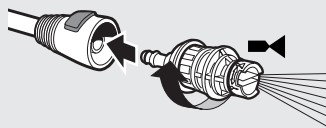

**Click!**

**TURBO**

☞ turbo lança

**OPCIONAL**

G

**OPCIONAL**

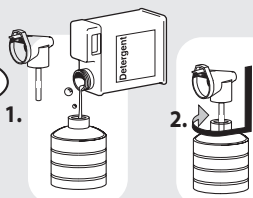

1.

2.

3.



**CLICK!**

4.



## > MANGUEIRA DE ALTA PRESSÃO

H

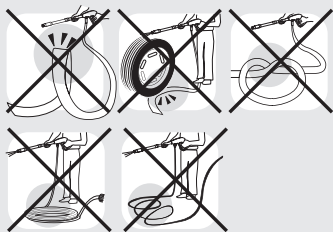

Utilize a lavadora de alta pressão apenas com a mangueira totalmente desenrolada.

## > CUIDADO E MANUTENÇÃO

I

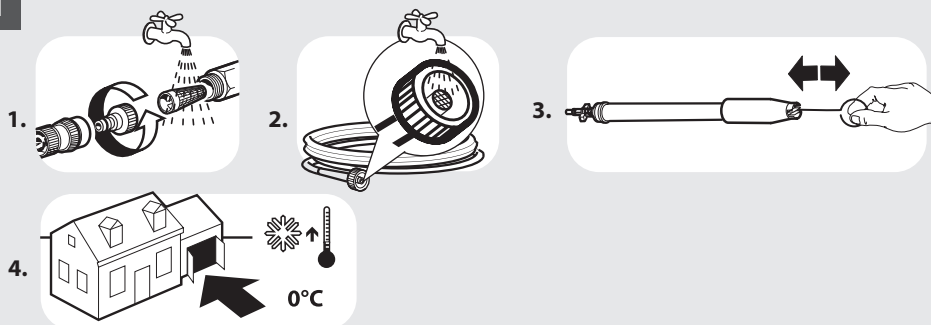



# **CERTIFICADO DE GARANTIA - COMPLEMENTAR**

**REFERÊNCIA: Fast 120, Fast Plus 130, Fast Extra 135, Smart 120, Smart Plus 130, Smart Extra 135, One 120, One Plus 130, One Extra 135, Dive 120, Dive Plus 130, Dive Extra 135**

**PRODUTO: LAVADORA DE ALTA PRESSÃO MARCA: LAVOR**

A **COMPANHIA BRASILEIRA DE DISTRIBUIÇÃO**, com sede na Av. Brigadeiro Luis Antônio, 3142 – São Paulo – SP, inscrita no CNPJ/MF sob n.º 47.508.411/0001-56 e com filial na AV. MARGINAL DIREITA DO RIO TIETE, 342, VL JAGUARA, SÃO PAULO – SP, CEP: 05118-110, CNPJ: 47508411/0078-35, concede:

- (I) garantia contratual, conforme previsto no artigo 50 do Código de Defesa do Consumidor (Lei 8078/90), aos produtos por ela comercializados pelo **período complementar de 90 dias** (noventa dias), contados **exclusivamente** a partir da data de finalização da garantia legal prevista no artigo 26, inciso II do Código de Defesa do Consumidor (Lei 8078/90), no total de 180 dias (cento e oitenta dias) após a data da compra ou data emitida na Nota Fiscal ou cupom fiscal, desde que este produto tenha sido instalado e **utilizado conforme as orientações contidas nos manuais de instruções e exclusivamente no Território Brasileiro.**
- (II) A cobertura de mão-de-obra e peças é gratuita para o reparo dos defeitos constatados como sendo de fabricação, exclusivamente dentro do prazo e do território estipulado e mediante as condições abaixo. Para acionamento da GARANTIA, é indispensável a apresentação da NOTA FISCAL original, sem emendas, adulteração ou rasuras e deste CERTIFICADO DE GARANTIA.

Para obtenção de informações do serviço de Assistência Técnica ligue para o **Serviço de Atendimento ao Cliente (SAC)** do LAVOR no telefone 0800-770-2715.

- Horário de atendimento das 09h00 às 12h00 e das 13h00 às 17h00, exceção aos sábados, domingos e feriados.

## **A GARANTIA NÃO COBRE**

- Transporte e remoção de aparelhos para análise e conserto, salvo casos em que não seja disponibilizado posto autorizado em um raio de 50km quilômetros do local da compra.
- Despesas de locomoção do técnico até o local onde está o aparelho.
- Desempenho insatisfatório do aparelho devido à instalação em rede elétrica inadequada ou qualquer tipo de falha ou irregularidade na instalação.
- Defeitos ou danos ao produto, originados de queda, agentes químicos, água, adulteração ou mau uso, bem como de casos fortuitos ou força maior (raios, excesso de umidade e calor, etc.).
- Mudança em qualquer parte do equipamento que altere sua configuração original.
- Instalação de qualquer item (não oficial ou não compatível) que venha a prejudicar o desempenho do equipamento.
- Defeitos ou danos resultantes de uso inadequado do equipamento, em desacordo com o respectivo manual de instruções.
- Defeitos ou danos provenientes de reparos realizados por mão-de-obra não autorizada pelo fabricante.
- Defeitos ou danos causados por oxidação, provenientes de desgaste natural resultante das condições climáticas existentes em regiões litorâneas e/ou derramamento de líquidos.

## **CONDIÇÕES QUE ANULAM A GARANTIA**

- Defeitos causados por mau uso ou a instalação/utilização em desacordo com as recomendações do manual de instruções.
- Violação dos lacres do aparelho; sinais de que o aparelho tenha sido aberto, ajustado, consertado, destravado; sinais de queda, batidas ou pancadas; modificação do circuito por pessoa não autorizada; ou adulteração do número de série e/ou nota fiscal.

## **SERVIÇO DE ATENDIMENTO AO CONSUMIDOR**

IDENTIFICAÇÃO DO CLIENTE COMPRADOR:

Nome do comprador: \_\_\_\_\_

Endereço: \_\_\_\_\_

Telefone: \_\_\_\_\_

Nome do Revendedor: \_\_\_\_\_

Endereço: \_\_\_\_\_

Nota Fiscal: \_\_\_\_\_ Emitida em: \_\_\_\_\_ Série: \_\_\_\_\_

# **CONDIÇÕES DE GARANTIA - LINHA DOMÉSTICA**

Leia atentamente o manual de instruções;

Mantenha sempre este certificado junto à nota fiscal/comprovante de aquisição do produto.

Não permita que pessoas não autorizadas efetuem reparos na máquina. Caso o produto apresente falhas, procure um Posto de Serviço Autorizado através do site oficial da

Lavorwash: [http://www.lavorwash.com.br/postos\\_autorizados.php](http://www.lavorwash.com.br/postos_autorizados.php) ou ligue 0800-770-2715

A garantia somente terá validade quando acompanhada da nota fiscal de aquisição do produto e número de série identificado no equipamento, pois é obrigatória a identificação do número de série do equipamento no ato da solicitação da garantia.

## **CERTIFICADO DE GARANTIA**

A Lavorwash Brasil oferece ao aparelho constante na Nota Fiscal de Venda ao Consumidor Final, fornecida pelo revendedor o prazo de 01 (um) ano, já incluído o prazo de garantia: legal de 3 (três) meses e contratual 3 (três) meses.

Garantia Legal: A Lavorwash Brasil garante o aparelho contra qualquer defeito de fabricação ou de material que ocorrer no prazo de 90 (noventa) dias, mediante a lei nº 8.078/90 -Código de Defesa do Consumidor, que será da data de entrega do aparelho constante na Nota Fiscal de Venda ao Consumidor Final.

Garantia contratual será regida pelas seguintes condições:

01. Para fins desta garantia contratual o desgaste natural de: acessórios de série, anéis "o" (o'ring), gaxetas de água ou de óleo, anéis de apoio e distanciadores, válvulas de pressão, sucção e de recirculação, desvio de segurança (by-pass), vedações, bico de alta pressão, cabo elétrico e partes plásticas externas não serão considerados defeitos de fabricação;

02. O consumidor final deve obedecer rigorosamente às instruções contidas no manual fornecido pela Lavorwash, com relação ao armazenamento, colocação em uso, instalação, utilização adequadas, manutenção preventiva, condições ambientais e características elétricas do produto adquirido, conforme descrito no manual de instruções;

03. Todo e qualquer reparo deve ser executado pelo Posto Autorizado Lavorwash;

04. A garantia abrange a troca gratuita das peças que apresentarem defeito, além da mão-de-obra para execução do reparo e não causam nem uma prorrogação e sequer reinício de tempo de garantia. As partes e peças substituídas passam a ser de propriedade da Lavorwash. Este serviço será executado dentro dos prazos acima, mediante apresentação da cópia da 1ª via da Nota Fiscal;

05. A garantia não cobre os custos de remoção e transporte do aparelho para conserto;

06. Será excluído da garantia, o aparelho que não possuir a etiqueta o número de série da máquina, ou este estiver adulterado;

07. Não será coberta pela garantia a utilização de insumos não adequados à especificação técnica ou capacidade, conforme definido no manual de instruções, como por exemplo: utilizar água não tratada (lavadoras); utilizar qualquer tipo de produto químico (lavadoras e aspirador), danos causados por transporte; uso inadequado ou para fins diferentes daqueles especificados no manual; instalação inadequada, errada ou imprópria; instalação contrária às advertências mencionadas no manual de instalação, ou em tensão elétrica diferente da especificada; manuseio ou qualquer alteração das características originais do produto realizada por técnico, empresa ou qualquer outra pessoa não autorizada pela Lavorwash; violação, adulteração ou dano dos lacres existentes no aparelho; operações fora das especificações publicadas no manual de Instruções; qualquer dano decorrente de acidente ou agente da natureza (raio, incêndio, descarga elétrica, enchente, etc.); defeitos e danos decorrentes da utilização de componentes não compatíveis com o produto; Instalação do equipamento em ambiente tóxico ou operacional Inadequado, que ocasione sobre-aquecimento, ou contato de equipamento com agentes químicos agressivos.

O equipamento foi desenvolvido para uso restrito naquele descrito no manual de instruções e não para atender propósitos específicos do consumidor.

As garantias acima especificadas são limitadas às peças e produtos, não incluindo qualquer espécie de dano decorrente do uso dos equipamentos, e isenta-se de qualquer responsabilidade por eventuais danos materiais e/ou pessoais.

Obs.: A Lavorwash Brasil reserva-se ao direito de alterar os produtos sem prévio aviso, devido as constantes inovações e desenvolvimento tecnológicos.

### **Lavorwash Brasil Industrial e Comercial Ltda.**

Rodovia Anhanhuera, km 307 + 950mrs

Cond. CBP • Gal pio 7 CEP 14093-500

Ribeirão Preto -SP- Br;osil

Tel.: + 55 16 3075-890

[www.lavorwash.com.br](http://www.lavorwash.com.br) S.A.L. -0800-770-2715

**1,5 m/s<sup>2</sup>**

**K (uncertainty) 0,5 m/s<sup>2</sup>**

• Vibrações transmitidas ao usuário .

Aceleração efectiva, valor relativo . Vibração mão-braço.

---

### Ruído

**L<sub>pa</sub> 79 dB (A)**

Nível da pressão acústica

**L<sub>wa</sub> 94 dB (A)**

**K(uncertainty) 3 dB (A)**

Nível de potencia acústica mensurada

**L<sub>wa</sub> 97 dB (A)**

Nível de potencia acústica garantida